



Le plaisir
de conduire



NOUVELLES BMW SÉRIE 1. TROIS ET CINQ PORTES.

BMW EFFICIENT DYNAMICS.
MOINS D'ÉMISSIONS. PLUS DE PLAISIR.

THE NEXT
100 YEARS



NOUVELLES BMW SÉRIE 1. TROIS ET CINQ PORTES.



M PERFORMANCE

POUR UNE DÉCOUVERTE NUMÉRIQUE PLUS APPROFONDIE : NOUVELLE APPLICATION BMW BROCHURES.



Plus d'informations, plus de plaisir de conduire : grâce à la nouvelle application BMW BROCHURES, vous vivez l'expérience BMW de manière numérique et interactive comme jamais auparavant. Téléchargez dès à présent l'application BMW BROCHURES sur votre smartphone ou votre tablette et redécouvrez votre BMW.

INNOVATION ET TECHNIQUE.



18 BMW EfficientDynamics



20 BMW ConnectedDrive



22 Trains roulants et sécurité

ÉQUIPEMENT.



24 Modèles et Finitions



32 Principaux équipements



36 Nuancier extérieur

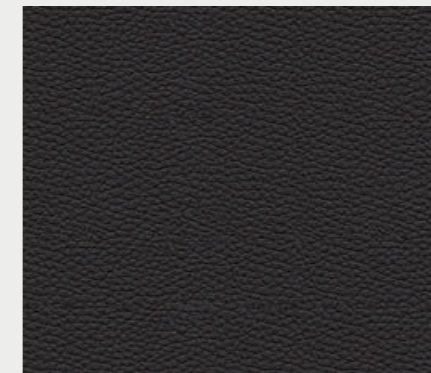

38 Nuancier intérieur



40 Jantes et pneumatiques



41 Accessoires d'Origine BMW

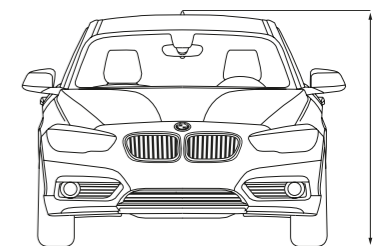

42 Caractéristiques techniques



NOUVEAU DÉPART.

CONNECTÉE POUR PLUS DE PERFORMANCES.





SILLONNER LA VILLE.

SUSPENSION SELECT DRIVE* ET BMW xDRIVE POUR UNE DYNAMIQUE DE CONDUITE MAXIMALE II DIRECTION DIRECT DRIVE* POUR UN COMPORTEMENT DIRECTIONNEL ULTRA-PRÉCIS II BOÎTE AUTOMATIQUE SPORT À 8 RAPPORTS* POUR DES PASSAGES DE VITESSES EN DOUCEUR II TECHNOLOGIES BMW TWIN POWER TURBO ET MODE ECO PRO POUR UNE GRANDE EFFICIENCE II PACK* SAFETY POUR PLUS DE SÉCURITÉ





 **DESIGN
REVU.**

NOUVEAU DESIGN INTÉRIEUR AVEC CONSOLE CENTRALE ET
PLANCHE DE BORD OPTIMISÉES II NOUVELLE DISPOSITION
DES AÉRATEURS II INSERTS DÉCORATIFS EN ALUMINIUM
HEXAGON SOULIGNÉ DE NOIR BRILLANTS* II PROJECTEURS
FULL LED* II TRANSITIONS FLUIDES ET SURFACES PARFAI-
TEMENT INTÉGRÉES

* Équipement disponible en option.



PEU IMPORTE OÙ : TOUJOURS AU CŒUR DE L'ACTION.

INNOVANTE : INTERFACE UTILISATEUR PERSONNALISABLE
AVEC ÉCRAN TACTILE* II INTUITIVE : NOUVEAU CONCEPT DE
COMMANDE INTELLIGENTE* II COOPÉRATIVE : SERVICES
CONNECTED DRIVE INNOVANTS* II BMW CONNECTED* II
INTERACTIVE : OFFRE ÉTENDUE DE FONCTIONS EN LIGNE
ET FONCTIONS DE DIVERTISSEMENT*

* Équipement disponible en option.



PLUS D'ADRÉNALINE AU KILOMÈTRE.

BMW M140i xDRIVE AVEC MOTEUR 6 CYLINDRES EN LIGNE
ESSENCE M PERFORMANCE TWIN POWER TURBO II TRAINS
ROULANTS AUX RÉGLAGES SPÉCIFIQUES II 0 À 100 km/h EN
4,4 SECONDES II 340 ch (250 kW) II 500 Nm DE COUPLE



FOCALISATION SUR LE DYNAMISME.

DESIGN EXTÉRIEUR PASSIONNÉMENT SPORTIF II EMPATTEMENT LONG II PORTE-À-FAUX COURTS II ASSISE BASSE ET LARGE SUR L'ASPHALTE II NOUVEAUX PACKS AVEC ACCENTS* EXCLUSIFS NOIRS II NOUVELLES TEINTES DE CARROSSERIE*



LE PLAISIR DE CONDUIRE EN CONTINU.

MONTER À BORD, DÉMARRER ET ARRIVER N'A JAMAIS PROCURÉ AUTANT DE PLAISIR : DE LA CONDUITE LA PLUS DÉCONTRACTÉE À LA PLUS SPORTIVE, LA NOUVELLE BMW SÉRIE 1 A TOUT POUR FAIRE VIBRER VOTRE COEUR D'AUTOMOBILISTE. EN VILLE COMME SUR LA NATIONALE, ELLE SE MONTRE AGILE ET SÉDUIT PAR UN DYNAMISME ET UNE EFFICACITÉ AU TOP. L'INTERCONNEXION COMPLÈTE ENTRE LE CONDUCTEUR, LA VOITURE ET LE MONDE EXTÉRIEUR AINSI QUE DES AIDES À LA CONDUITE INTELLIGENTES PROCURENT UN CONFORT DE CONDUITE UNIQUE ET UNE SÉCURITÉ MAXIMALE. ELLES GARANTISSENT SURTOUT UN PLAISIR SANS LIMITE, JOUR APRÈS JOUR.

www.bmw.com/efficientdynamics

PLUS RAPIDE, PLUS SOBRE.

Plus de puissance délivrée par des moteurs de 3 à 12 cylindres : ils consomment peu, mais donnent beaucoup : les **moteurs BMW TwinPower Turbo** combinent dynamisme et efficacité au plus haut niveau grâce à des systèmes d'injection de pointe, à une gestion variable de la puissance et à une technologie de suralimentation bien pensée. Qu'ils fonctionnent à l'essence ou au Diesel et quel que soit leur nombre de cylindres : les moteurs de la gamme BMW EfficientDynamics permettent un déploiement de puissance encore plus impressionnant et des réponses spontanées dès les bas régimes, tout en se montrant sobres et peu polluants.

PLUS DE PLAISIR, MOINS D'ÉMISSIONS.

Depuis 2000, env. 33 % d'émissions de CO₂ en moins : **BMW EfficientDynamics** est un ensemble de technologies qui intéressent non seulement la motorisation mais aussi la conception générale de la voiture et la gestion intelligente de l'énergie. Un arsenal de technologies innovantes présentes de série dans toutes les BMW contribue à améliorer en permanence l'efficacité. Avec des mesures visant à améliorer l'aérodynamisme et l'efficacité du moteur et par le recours à la construction allégée ou à la technologie hybride, BMW a réussi à réduire de 33 % les émissions de CO₂ de sa flotte.

PLUS RAPIDE, PLUS LÉGÈRE.

Moins de poids grâce à la construction allégée : Pensée jusque dans le moindre détail : la construction intelligente consiste à mettre en œuvre le matériau le mieux adapté dans chaque partie de la voiture. Avec des matériaux high-tech particulièrement légers comme l'aluminium et le carbone (plastique renforcé de fibres de carbone), **BMW EfficientLightWeight** allège au maximum le véhicule. Le résultat, ce sont des qualités routières encore plus dynamiques conjuguées à un gain de stabilité, de sécurité et de confort.



SÉLECTEUR DE MODE DE CONDUITE

Le sélecteur de mode de conduite permet de choisir entre le mode standard COMFORT, le mode ECO PRO axé sur l'efficacité et les modes SPORT et SPORT+¹ pour une conduite encore plus dynamique. Le mode ECO PRO optimise, le cas échéant, les points de passage des rapports de la boîte de vitesses automatique, et adapte la commande de chauffage et de climatisation de manière intelligente pour une efficacité accrue.

CONSTRUCTION ALLÉGÉE BMW EFFICIENT LIGHTWEIGHT

Chez BMW, la construction allégée intelligente consiste à employer le bon matériau au bon endroit. Chaque composant est donc réalisé dans le matériau le mieux adapté. Baptisée BMW EfficientLightweight et aujourd'hui partie intégrante du programme BMW EfficientDynamics, cette philosophie est présente de série sur chaque modèle.

FONCTION D'ARRÊT ET DE REDÉMARRAGE AUTOMATIQUE DU MOTEUR

La fonction d'arrêt et de redémarrage automatique du moteur coupe ce dernier lors des arrêts de courte durée, par exemple à un feu rouge ou dans un embouteillage, et peut ainsi réduire la consommation de carburant. Lorsque le conducteur enfonce la pédale d'embrayage (boîte manuelle) ou relâche la pédale de frein (boîte automatique), le moteur redémarre automatiquement en une fraction de seconde.

NOUVELLE BMW SÉRIE 1 – DYNAMIQUE ET EFFICIENTE.

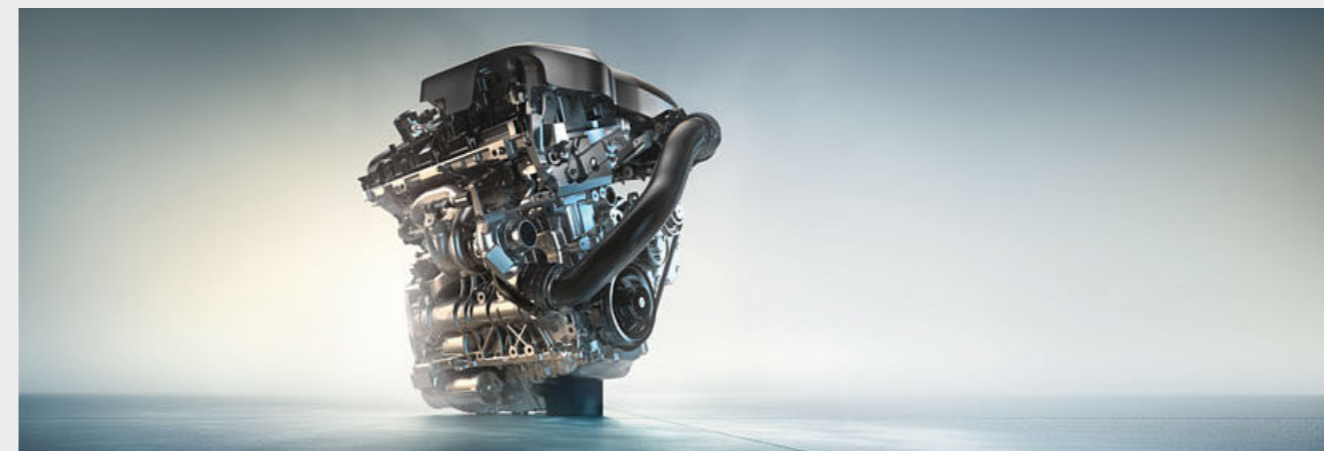

BMW 116i

- Moteur 3 cylindres essence BMW TwinPower Turbo développant une puissance de 109 ch (80 kW) et un couple de 180 Nm
- Accélération 0-100 km/h : 10,9 s ; vitesse maximale sur circuit : 195 km/h
- Consommation en cycle mixte : 5,0-5,4 l/100 km
- Émissions de CO₂ en cycle mixte : 116-126 g/km

BMW 118i

- Moteur 3 cylindres essence BMW TwinPower Turbo développant une puissance de 136 ch (100 kW) et un couple de 220 Nm
- Accélération 0-100 km/h : 8,5 [8,7] s ; vitesse maximale sur circuit : 210 [210] km/h
- Consommation en cycle mixte : 5,0-5,4 [4,8-5,2] l/100 km
- Émissions de CO₂ en cycle mixte : 116-126 [98-122] g/km

BMW 120i

- Moteur 4 cylindres essence BMW TwinPower Turbo développant une puissance de 184 ch (135 kW) et un couple de 290 [270] Nm
- Accélération 0-100 km/h : 7,1 [7,1] s ; vitesse maximale sur circuit : 230 [225] km/h
- Consommation en cycle mixte : 5,7-6,1 [5,5-5,9] l/100 km
- Émissions de CO₂ en cycle mixte : 131-140 [126-135] g/km

BMW 125i

- Moteur 4 cylindres essence BMW TwinPower Turbo développant une puissance de 224 ch (165 kW) et un couple de 310 Nm
- Accélération 0-100 km/h : [6,1] s ; vitesse maximale sur circuit : [243] km/h
- Consommation en cycle mixte : [5,7-5,9] l/100 km
- Émissions de CO₂ en cycle mixte : [130-134] l/100 km

BMW M140i/M140i xDrive

- Moteur 6 cylindres en ligne essence M Performance TwinPower Turbo délivrant une puissance de 340 ch (250 kW) et un couple de 500 Nm
- Accélération 0-100 km/h : 4,8 [4,6] s (xDrive : [4,4] s) ; vitesse maximale sur circuit : 250 [250] km/h (xDrive : [250] km/h)
- Consommation en cycle mixte : 7,8 [7,1] l/100 km (xDrive : [7,4] l/100 km)
- Émissions de CO₂ en cycle mixte : 179 [163] g/km (xDrive : [169] g/km)

BMW 114d

- Moteur 3 cylindres Diesel BMW TwinPower Turbo développant une puissance de 95 ch (70 kW) et un couple de 235 Nm
- Accélération 0-100 km/h : 12,2 s ; vitesse maximale : 185 km/h
- Consommation en cycle mixte : 3,6-4,0 l/100 km
- Émissions de CO₂ en cycle mixte : 95-106 g/km

BMW 116d

- Moteur 3 cylindres Diesel BMW TwinPower Turbo délivrant une puissance de 116 ch (85 kW) et un couple de 270 Nm
- Accélération 0-100 km/h : 10,3 [10,3] s / vitesse maximale : 200 [200] km/h
- Consommation en cycle mixte : 3,7-4,1 [3,6-4,1] l/100 km
- Émissions de CO₂ en cycle mixte : 97-107 [96-107] g/km

BMW 118d/118d xDrive

- Moteur 4 cylindres Diesel BMW TwinPower Turbo délivrant une puissance de 150 ch (110 kW) et un couple de 320 Nm
- Accélération 0-100 km/h : 8,3 [8,1] s (xDrive : 8,4 s) ; vitesse maximale : 212 km/h (xDrive : 210 km/h)
- Consommation en cycle mixte : 4,0-4,3 [3,8-4,2] l/100 km (xDrive : 4,3-4,7 l/100 km)
- Émissions de CO₂ en cycle mixte : 104-114 [99-110] g/km (xDrive : 113-123 g/km)

BMW 120d/120d xDrive

- Moteur 4 cylindres Diesel BMW TwinPower Turbo délivrant une puissance de 190 ch (140 kW) et un couple de 400 Nm
- Accélération 0-100 km/h : 7,1 [7,0] s (xDrive : [6,8] s) ; vitesse maximale sur circuit : 228 [228] km/h (xDrive : [222] km/h)
- Consommation en cycle mixte : 4,1-4,5 [3,9-4,3] l/100 km (xDrive : [4,3-4,7] l/100 km)
- Émissions de CO₂ en cycle mixte : 108-118 [103-114] g/km (xDrive : [113-124] g/km)

BMW 125d

- Moteur 4 cylindres Diesel BMW TwinPower Turbo développant une puissance de 224 ch (165 kW) et un couple de 450 Nm
- Accélération 0-100 km/h : [6,3] s ; vitesse maximale sur circuit : [240] km/h
- Consommation en cycle mixte : [4,3-4,6] l/100 km
- Émissions de CO₂ en cycle mixte : [114-121] l/100 km

Les valeurs de performances, de consommation et d'émissions de CO₂ s'appliquent aux modèles équipés de la boîte de vitesses de série. Les valeurs entre [] se rapportent aux véhicules équipés d'une boîte de vitesses automatique.

Les valeurs de consommation de carburant et d'émissions de CO₂ sont fonction de la taille des pneumatiques choisis (les valeurs plus élevées concernent des modèles équipés de jantes en option). Vous trouverez de plus amples informations sur les consommations et les émissions de CO₂ dans les caractéristiques techniques.

¹ Uniquement disponible en combinaison avec la Navigation multimédia Professional.

ENVIRONNEMENT DE LA

VOITURE SAISI À **360** DEGRÉS.

Grâce au « Copilote personnel BMW », bénéficiez d'un très haut niveau de sécurité au meilleur du confort. Conduite, stationnement, visibilité : Les systèmes d'aide à la conduite « Copilote personnel BMW » sont à vos côtés en toutes circonstances. Des systèmes ultramodernes tels que radars, détecteurs à ultrasons et caméras observent en permanence l'environnement du véhicule et sont à la base de systèmes d'aide à la conduite intelligents. Qu'elles soient activées à la demande ou se tiennent à l'arrière-plan prêtes à intervenir en cas d'urgence, les aides à la conduite du « Copilote personnel BMW » font de chacun de vos déplacements à bord de votre BMW une expérience encore plus agréable et plus sûre.

PLUS DE **40** ANS
DE CONNEXION.

De tout temps, l'avenir en ligne de mire : BMW s'est lancé dans la mobilité connectée dès les années 1970. Puis en 1999, une nouvelle étape vers l'avenir numérique est franchie avec la carte SIM intégrée au véhicule. Viennent ensuite les premiers services en ligne et les services Google ainsi que des systèmes innovants d'aide à la conduite et d'affichage à l'instar de l'Affichage Tête Haute HUD. Avec pour constante centrale, la satisfaction du client : BMW, premier constructeur Premium, permet de réserver et de régler facilement des services sur « BMW ConnectedDrive Store » aussi bien depuis son véhicule que depuis un ordinateur personnel à domicile. Avec l'arrivée de « BMW Connected » et de l'« Open Mobility Cloud », BMW franchit une nouvelle étape décisive vers l'avenir de la mobilité.

PLUS DE **20** SERVICES
DANS « BMW CONNECTED DRIVE STORE ».

L'équipement « Services ConnectedDrive » est la base des services intelligents du même nom et permet l'intégration de certaines applications pour smartphone. Cet équipement permet aussi d'accéder à « BMW ConnectedDrive Store », où des services et des applications, en fonction des besoins spécifiques à chacun, peuvent être facilement réservés ou renouvelés en tout lieu et à tout moment ; comme par exemple le Service Conciergerie ou l'option Musique à la demande « Online Entertainment », qui font de chaque trajet à bord d'une BMW une expérience agréable et réjouissante.

CONNECTÉ **TOUJOURS** ET PARTOUT,
AVEC « BMW CONNECTED ».

Et si vous n'arriviez plus jamais en retard à vos rendez-vous ? Et si votre BMW connaissait par avance toutes vos destinations favorites ? Et si vous bénéficiiez toujours d'un guidage fiable, même en dehors de votre voiture ? « BMW Connected » fournit les informations que vous désirez, quand et où vous le souhaitez. « BMW Connected » est un assistant personnel de mobilité facilitant vos déplacements au quotidien et vous aidant à arriver à destination à l'heure prévue, sans le moindre stress. Les informations importantes en termes de mobilité, comme par exemple les recommandations d'heure de départ optimale, sont disponibles à tout moment en dehors du véhicule via un iPhone ou une Apple Watch et se transfèrent immédiatement à la voiture.

SERVICES BMW CONNECTED DRIVE

L'équipement « Services ConnectedDrive¹ » est le pré-requis pour utiliser dans la voiture les « applications du véhicule » proposant de nombreux contenus d'informations et d'aide au voyage et avec BMW Apps des « applications smartphone », dont en particulier BMW Connected l'assistant numérique de mobilité et des applications de musique telles que Spotify et Deezer. En outre, il est possible d'accéder au BMW ConnectedDrive Store pour compléter les services.

BMW CONNECTED

BMW Connected² est un assistant personnel de mobilité facilitant vos déplacements au quotidien et qui vous aide à arriver à destination à l'heure prévue, sans le moindre stress. Les informations importantes en termes de mobilité, comme par exemple les recommandations d'heure de départ optimale, sont disponibles en dehors du véhicule via un smartphone ou une smartwatch et se transfèrent immédiatement à la voiture.

NOTIFICATION DE L'HEURE DE DÉPART

Via le smartphone ou la smartwatch³, BMW Connected² vous communique l'heure de départ idéale pour arriver à votre prochaine destination à l'heure voulue. Le système calcule l'heure de départ en fonction de la localisation et des informations en temps réel relatives aux conditions de circulation.

OPTION MUSIQUE À LA DEMANDE « ONLINE ENTERTAINMENT »

Par le biais du système d'info-divertissement intégré, l'option Musique à la demande « Online Entertainment^{1,4} », donne accès à tout moment, à bord de la BMW, à plus de 30 millions de titres musicaux mis à disposition par nos partenaires comme Napster ou Deezer. La musique est de plus toujours disponible là où l'on souhaite l'écouter : les titres musicaux sont accessibles en dehors de la voiture sur tout autre appareil compatible selon le service fourni par le partenaire. Simple et confortable.

¹ Équipement disponible en option.

² L'utilisation est assujettie à l'équipement Services ConnectedDrive.

³ L'utilisation est assujettie aux services BMW ConnectedDrive et à la Navigation multimédia Professional. L'utilisation d'un forfait musical proposé par un partenaire musical de BMW dépend des conditions du partenaire musical concerné.

⁴ L'utilisation est assujettie aux services BMW ConnectedDrive et à la Navigation

multimédia Professional. L'utilisation d'un forfait musical proposé par un partenaire musical de BMW dépend des conditions du partenaire musical concerné.

Pour de plus amples informations sur BMW ConnectedDrive, et notamment sur la durée de validité des différents services et leur coût, rendez-vous sur www.bmw-connecteddrive.fr et consultez la liste des prix ou contactez la hotline BMW ConnectedDrive au 0 800 800 899, à votre écoute du lundi au vendredi de 8h30 à 19h00.



Une répartition optimale de la **charge sur les essieux de 50/50** est la garantie d'une grande stabilité directionnelle, d'une maniabilité élevée et d'un comportement précis. Le centre de gravité bas et les porte-à-faux courts améliorent en outre encore les qualités routières.

La technologie 4 roues motrices intelligente BMW **xDrive** répartit le couple moteur en continu et de manière variable sur les roues avant et arrière pour un gain de motricité, de dynamisme et de sécurité en toutes circonstances. Pour une agilité encore améliorée, la répartition électronique du couple permet également de réduire le sous-virage et le survirage.

La direction DirectDrive¹ à démultiplication variable avec fonction Servotronic permet un comportement routier direct et agile pour un effort au volant réduit. Elle adapte le rapport de direction en fonction de l'angle de rotation du volant. Elle améliore ainsi l'agilité de la voiture en conduite sportive et réduit l'effort au volant lors des manœuvres de stationnement et lorsque la voiture tourne à une intersection.

La boîte de vitesses automatique à 8^{2,3} rapports améliore nettement le confort de passage des rapports et le confort de conduite grâce à l'étagement court des rapports et à des sauts de régime minimisés. Agrément au plus haut niveau, dynamisme impressionnant et consommation réduite sont ainsi combinés.

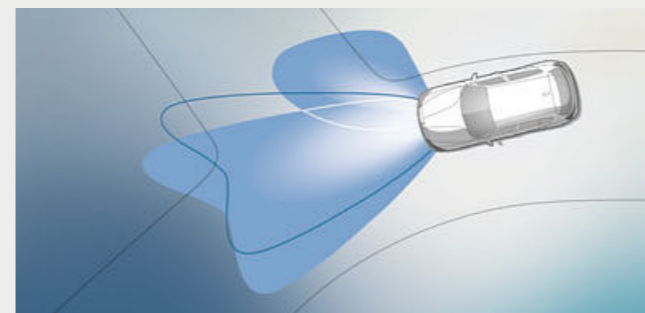

Intégrant les clignotants, les feux de croisement, les feux de route et l'éclairage diurne, le **pack Advanced Full LED** est synonyme de sécurité et d'un éclairage optimal de la chaussée. Les feux de route anti-éblouissement et les projecteurs directionnels avec répartition variable de la lumière contribuent efficacement à une meilleure visibilité de nuit – pour une conduite plus détendue, presque comme en plein jour.

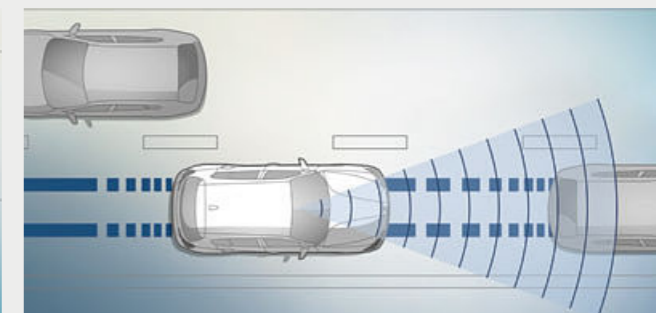

Le **Pack Safety** combine l'Avertisseur de franchissement de ligne et l'Avertisseur de risque de collision. L'Avertisseur⁴ de risque de collision avec Protection active des piétons et Système anti-collision à basse vitesse met en garde contre les risques de collision avec d'autres véhicules ou des personnes entre 10 et 60 km/h et déclenche un freinage automatique en cas d'urgence. L'Avertisseur de franchissement de ligne émet de légères vibrations dans le volant à partir de 70 km/h environ pour alerter le conducteur de tout franchissement involontaire de la ligne de délimitation de voie.

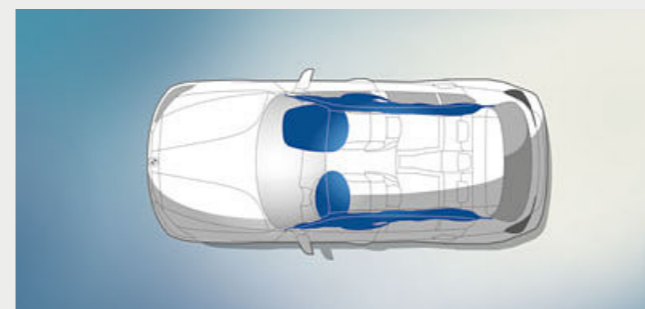

Les **airbags** pour conducteur et passager avant sont partie intégrante d'un système de sécurité parfaitement coordonné sur toute BMW. En tout, six airbags offrent une protection ciblée : airbags pour conducteur et passager avant, airbags de tête (rideaux) pour l'ensemble des vitres latérales et airbags latéraux intégrés dans les dossiers des sièges avant.



En cas de crevaison, les **pneumatiques RSC** permettant le roulage à plat ne déjantent pas grâce à leurs flancs renforcés. Le conducteur peut ainsi rejoindre le réparateur le plus proche.

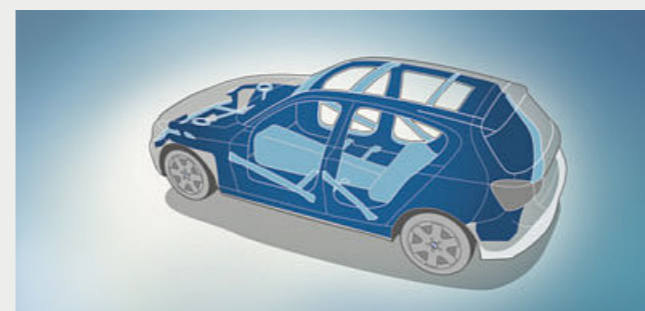

S'appuyant sur un ensemble spécial de longerons, de traverses et de nœuds d'ossature ainsi que sur la mise en œuvre ciblée de matériaux supportant des contraintes très élevées, la structure fonctionnelle de la carrosserie assure une sécurité passive maximale en cas d'impact frontal, latéral ou arrière.

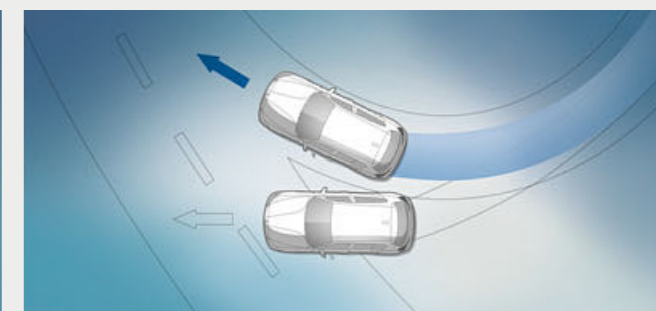

Le **Contrôle Dynamique de la Stabilité DSC+** à fonctionnalités étendues stabilise le véhicule dès qu'une tendance au dérapage est détectée. Les fonctions étendues du DSC+ sont le Contrôle de freinage en courbe CBC, l'Assistant de démarrage en côte et de freinage, la fonction de léchage des disques et l'Amorce du circuit de freinage au lever de pied. Pour une conduite encore plus sportive, la sous-fonction Contrôle Dynamique de la Motricité (DTC) autorise un certain degré de patinage.

¹ Équipement disponible en option.

² De série sur 120i, 120d xDrive et 125d.

³ Disponible en option sur 118i, 120i, 116d, 118d et 120d.

⁴ Le fonctionnement du système peut être limité dans l'obscurité et en cas de brouillard.

FINITION LOUNGE.

Obtenez de plus amples informations avec la nouvelle application BMW BROCHURES. Disponible dès à présent sur votre smartphone ou votre tablette.



Le poste de conduite clairement agencé avec volant gainé cuir, climatisation automatique et autoradio Professional convainquent au premier coup d'œil.¹



Les sièges habillés de tissu Move « Anthrazit » et les inserts décoratifs « Satinsilber » mat créent une ambiance intérieure tout à la fois sportive et confortable.

Sélection d'équipements de la Finition Première :

- Sièges en tissu Move « Anthrazit »
- Inserts décoratifs « Satinsilber » mat
- Sélecteur de mode de conduite avec mode ECO PRO
- Volant gainé cuir
- Climatisation automatique
- Autoradio BMW Professional
- Écran couleur 6,5" (16,5 cm) et « Controller » iDrive
- Interface Bluetooth avec port USB



Jantes en alliage léger 16" (41 cm) style 378 à rayons en V. Dimensions : 7 J x 16, pneumatiques 205/55 R 16.

URBAN CHIC.

Équipements 24 | 25



Le volant Sport gainé de cuir noir avec jante épaisse et empreintes pour les pouces offre un contact particulièrement agréable et tient parfaitement en mains.



Les sièges Advanced pour conducteur et passager avant en cuir Dakota « Oyster » confèrent à l'habitacle de la BMW Série 1 UrbanChic un look dynamique.



Jantes en alliage léger 17" (43 cm) style 724 à rayons doubles, « Ferricgrau » poli, avec pneumatiques RSC permettant le roulage à plat. Dimensions : 7,5 J x 17, pneumatiques 225/45 R17.²

Équipements extérieurs de la Finition Urban Chic :

- Grilles de calandre BMW avec 9 barreaux exclusifs en « Oxidsilber » mat et contours en chrome brillant
- Bouclier avant avec éléments spécifiques en « Oxidsilber » mat et noir brillant
- Jantes en alliage léger 17" (43cm) style 724 à rayons doubles. D'autres jantes sont disponibles
- Badges latéraux « Urban Line »
- Bouclier arrière avec éléments spécifiques en « Oxidsilber » mat
- Sortie d'échappement en chrome mat

Équipements intérieurs de la Finition Urban Chic :

- Seuils de portes avant en aluminium avec inscription « BMW »
- Sièges en tissu/cuir Path « Silber »/« Schwarz » ou, au choix, en cuir Dakota « Oyster ». D'autres selleries sont disponibles
- Volant Sport gainé cuir
- Clé avec insert en chrome perlé
- Surpiqûre sur la partie supérieure de la planche de bord
- Inserts décoratifs en verre acrylique blanc avec effet de profondeur tridimensionnel souligné de chrome perlé ou, au choix, en bois précieux Finition « Stream » souligné de chrome perlé. D'autres inserts décoratifs sont disponibles
- Éclairage d'ambiance variable orange ou bleu
- Éclairage des montants centraux

¹ Représentée ici avec le lecteur CD en option.

² De série sur 125i et 125d.

FINITION SPORT.

Obtenez de plus amples informations avec la nouvelle application BMW BROCHURES. Disponible dès à présent sur votre smartphone ou votre tablette.



Le look sportif de la Nouvelle BMW Série 1 est renforcé par les inserts décoratifs en noir brillant soulignés de rouge mat et le volant Sport gainé cuir.



Les sièges Advanced pour conducteur et passager avant en cuir Dakota « Schwarz » avec liserés rouges offrent un excellent maintien latéral et soulignent l'ambiance dynamique de l'habitacle.



Jantes en alliage léger 17" (43 cm) style 379 à rayons en étoile « Orbitgrau », polies. Dimensions : 7,5J x 17, pneumatiques 225/45 R17.¹

Équipements extérieurs spécifiques de la Finition Sport :

- Grilles de calandre avec 9 barreaux exclusifs en noir brillant sur la tranche et contours en chrome brillant
- Jantes en alliage léger 17" (43 cm) style 379 à rayons en étoile. D'autres jantes sont disponibles
- Badges latéraux « Sport » à l'avant
- Prises d'air avant en noir brillant avec baguette décorative en noir brillant
- Barrette en noir brillant au milieu de la prise d'air du bouclier avant
- Barrette en noir brillant au milieu du bouclier arrière
- Sortie d'échappement en chrome noir

Équipements intérieurs spécifiques de la Finition Sport :

- Seuils de portes à l'avant avec insert en aluminium et inscription « BMW Sport »
- Sièges Advanced pour conducteur et passager avant en tissu Corner « Anthrazit » avec liserés gris ou rouges. D'autres selleries sont disponibles
- Volant Sport gainé cuir avec surpiqûres contrastantes rouges
- Clé avec application rouge
- Combiné d'instrumentation avec cadrans au design spécifique avec cerclages rouges et graduation fine pour l'indicateur de vitesse
- Inserts décoratifs noir brillant soulignés de rouge mat ou d'« Oxiid Silber » mat. D'autres inserts décoratifs sont disponibles
- Éclairage intérieur de la Finition Sport : éclairage d'ambiance variable orange-blanc ; liseuse, éclairage intérieur ; à l'avant : éclairage du bas de l'habitacle
- Accoudoir avant coulissant

FINITION SPORT AVEC PACK SPORT SHADOW.

Équipements 26 | 27



Nouvelle BMW Série 1 FINITION SPORT AVEC PACK SPORT SHADOW dans la teinte de carrosserie métallisée optionnelle « Melbourne Rot », avec les jantes en alliage léger 17" (43 cm) style 725, « Orbitgrau » poli.



Jantes en alliage léger 17" (43 cm) style 725 à rayons doubles, « Orbitgrau » poli, avec pneumatiques RSC de roulage à plat. Dimensions : 7,5J x 17, pneumatiques 225/45 R17.

Équipements de la Finition Sport avec Pack Sport Shadow :

- Grilles de calandre BMW avec 9 barreaux exclusifs et élargis en noir brillant, contours en noir brillant
- Projecteurs avant et feux arrière forcés à technologie LED
- Jantes en alliage léger 17" (43 cm) style 725 M à rayons doubles.
- D'autres jantes sont disponibles
- Shadow Line brillant BMW Individual
- Ciel de pavillon « Anthrazit »
- Sortie d'échappement en chrome noir

La Finition Sport avec Pack Sport Shadow comprend les équipements extérieurs suivants issus de la Finition Sport :

- Bouclier avant avec éléments décoratifs spécifiques en noir brillant
- Projecteurs Full LED
- Projecteurs antibrouillard à LED
- Badges latéraux « Sport Line »
- Coques de rétroviseurs extérieurs noires ou, au choix, dans la teinte de carrosserie
- Bouclier arrière avec éléments décoratifs spécifiques en noir brillant
- Sortie d'échappement en chrome noir

La Finition Sport avec Pack Sport Shadow comprend les équipements intérieurs suivants issus de la Finition Sport :

- Seuils de portes en aluminium avec inscription « BMW »
- Sièges Advanced pour conducteur et passager avant habillés de tissu Corner « Anthrazit » avec liserés rouges, ou, au choix, habillés de cuir Dakota « Schwarz » avec liserés rouges. D'autres selleries sont disponibles
- Volant Sport gainé cuir avec surpiqûres rouges
- Combiné d'instrumentation avec indicateur de vitesse et compte-tours avec graduation style chronomètre
- Surpiqûre sur la partie supérieure de la planche de bord
- Inserts décoratifs en aluminium noir brillant soulignés de rouge mat ou, au choix, en aluminium finement brossé soulignés de noir brillant.
- D'autres inserts décoratifs sont disponibles
- Éclairage d'ambiance variable orange ou blanc
- Kit éclairage
- Sélecteur de mode de conduite avec mode additionnel SPORT+
- Clé avec insert rouge

¹ De série sur 125i et 125d.

FINITION M SPORT.

Obtenez de plus amples informations avec la nouvelle application BMW BROCHURES. Disponible dès à présent sur votre smartphone ou votre tablette.

powered by 



Associé aux inserts en aluminium Hexagon soulignés de bleu mat, le volant M gainé cuir accentue l'ambiance sportive et élégante qui règne dans l'habitacle.



Jantes en alliage léger 18" (46 cm) style 461 M à rayons doubles « Ferricrau » métallisé. Dimensions : 7,5J x 18 à l'avant, pneumatiques 225/40 R 18 ; 8J x 18 à l'arrière, pneumatiques 245/35 R 18. Disponibles uniquement avec la Finition M Sport.



La boîte de vitesses automatique à 8 rapports Sport permet des changements de rapport très sportifs. Que ce soit en mode automatique ou manuel par le biais des palettes de changement de rapport ou du levier de vitesses.

Équipements extérieurs de la Finition M Sport :

- Kit aérodynamique M avec jupe avant, bas de caisse et jupe arrière intégrant un diffuseur en « Dark Shadow » métallisé
- Grilles de calandre avec 9 barreaux exclusifs en noir brillant sur la tranche, contour de calandre en chrome brillant
- Projecteurs antibrouillard
- Suspension DirectDrive. Suspension de série ou suspension
- SelectDrive également disponibles en option
- Shadow Line brillant BMW Individual
- Badges latéraux « M »
- Sortie d'échappement en chrome brillant
- Teinte métallisée exclusive « Estorilblau » en option. D'autres teintes de carrosserie sont disponibles

Équipements intérieurs spécifiques de la Finition M Sport :

- Bas de caisse M, repose-pied M, repose-genou dans le bas de l'habitacle côté conducteur, à droite
- Sièges Advanced pour conducteur et passager avant habillés de tissu/Alcantara Hexagon « Anthrazit » au design exclusif M ou, au choix, habillés de cuir Dakota « Oyster ». D'autres selleries sont disponibles
- Volant M gainé cuir avec touches multifonctions
- Ciel de pavillon « Anthrazit »
- Combiné d'instrumentation avec indicateur de vitesse et compte-tours avec graduation style chronomètre
- Inserts décoratifs en aluminium Hexagon soulignés de bleu mat ou, au choix, en aluminium finement brossé soulignés de noir brillant. D'autres inserts décoratifs sont disponibles
- Levier de vitesses raccourci avec logo M¹
- Sélecteur de mode de conduite avec mode additionnel SPORT+
- Éclairage d'ambiance orange ou blanc
- Clé avec insert bleu

FINITION M SPORT AVEC PACK M SPORT SHADOW.

Équipements 28 | 29



Les projecteurs avant à technologie LED, fumés, ajoutent des accents sportifs à l'extérieur.



Jantes en alliage léger 18" (46 cm) style 719 M à rayons doubles, bicolores « Jetblack », avec monte pneumatique mixte RSC permettant le roulage à plat. Dimensions : 7,5J x 18 à l'avant, pneumatiques 225/40 R 18 ; 8J x 18 à l'arrière, pneumatiques 245/35 R 18.



Jantes en alliage léger 18" (46 cm) style 719 M à rayons doubles, « Jetblack », avec monte pneumatique mixte RSC permettant le roulage à plat. Dimensions : 7,5J x 18 à l'avant, pneumatiques 225/40 R 18 ; 8J x 18 à l'arrière, pneumatiques 245/35 R 18.

Équipements de la Finition M Sport Shadow :

- Grilles de calandre BMW avec 9 barreaux exclusifs et élargis en noir brillant, contours en noir brillant
- Projecteurs avant et feux arrière forcés à technologie LED
- Jantes en alliage léger 18" (46 cm) style 719 M à rayons doubles, « Jetblack », avec pneumatiques RSC permettant le roulage à plat. D'autres jantes sont disponibles
- Sortie d'échappement en chrome noir

La Finition M Sport Shadow comprend les équipements extérieurs suivants issus de la Finition M Sport :

- Kit aérodynamique M avec jupe avant, bas de caisse et jupe arrière intégrant un diffuseur en « Dark Shadow » métallisé
- Projecteurs Full LED
- Projecteurs antibrouillard à LED
- Suspension DirectDrive ou, au choix, suspension de série ou suspension SelectDrive
- Direction DirectDrive à démultiplication variable
- Shadow Line brillant BMW Individual
- Badges latéraux « M »
- Coques de rétroviseurs extérieurs dans la teinte de la carrosserie
- Teinte métallisée exclusive « Estorilblau ». D'autres teintes de carrosserie sont disponibles

La Finition M Sport Shadow comprend les équipements intérieurs suivants issus de la Finition M Sport :

- Seuils de porte M, repose-pied M, repose-genou dans le bas de l'habitacle côté conducteur, à droite
- Sièges Advanced pour conducteur et passager avant en tissu/Alcantara Hexagon « Anthrazit » au design M exclusif. D'autres selleries sont disponibles
- Volant M gainé cuir avec touches multifonctions
- Ciel de pavillon « Anthrazit »
- Combiné d'instrumentation avec indicateur de vitesse et compte-tours avec graduation style chronomètre
- Inserts décoratifs en aluminium Hexagon soulignés de bleu mat ou, au choix, en aluminium finement brossé soulignés de noir brillant. D'autres inserts décoratifs sont disponibles
- Levier de vitesses raccourci avec logo M¹
- Sélecteur de mode de conduite avec mode additionnel SPORT+
- Éclairage d'ambiance variable orange ou blanc
- Kit éclairage
- Clé avec insert bleu

¹ Levier de vitesses raccourci disponible uniquement en combinaison avec boîte de vitesses manuelle.

BMW M PERFORMANCE.

Nouvelle BMW M140i.

Le moteur 6 cylindres en ligne essence M Performance TwinPower Turbo se distingue par son déploiement de puissance hors du commun, une grande souplesse de fonctionnement et un fort potentiel. Ce puissant moteur de 3,0 litres délivre une sonorité sportive particulièrement envoûtante grâce à un système d'échappement optimisé sur le plan acoustique, avec un concept de clapet innovant. Le moteur associe la commande entièrement variable de la levée des soupapes Valvetronic avec Double VANOS, l'injection directe haute précision HPI et un turbocompresseur TwinScroll pour un remplissage optimal des cylindres. Résultat : une puissance exceptionnelle de 340 ch (250 kW) pour un couple maximal de 500 Nm. Des chiffres qui permettent au moteur essence turbo de propulser la voiture de 0 à 100 km/h en seulement 4,8 s pour une vitesse maximale de 250 km/h. Les innovations technologiques intelligentes mises en œuvre permettent en parallèle d'abaisser la consommation en cycle mixte à seulement 7,8 l/100 km et les émissions de CO₂ à seulement 179 g/km. Efficacité impressionnante, puissance, réactivité directe dès les bas régimes – autant de qualités que tout conducteur est en droit d'attendre d'une automobile M Performance.

Nouvelle BMW M140i xDrive avec Pack M Performance Shadow, dans la teinte de carrosserie métallisée « Saphirschwarz » (option), avec projecteurs à LED et feux arrière fumés, contour de calandre noir et jantes en alliage léger 18" (46 cm) style 719 M à rayons doubles, bicolores « Jetblack » (option).



M PERFORMANCE

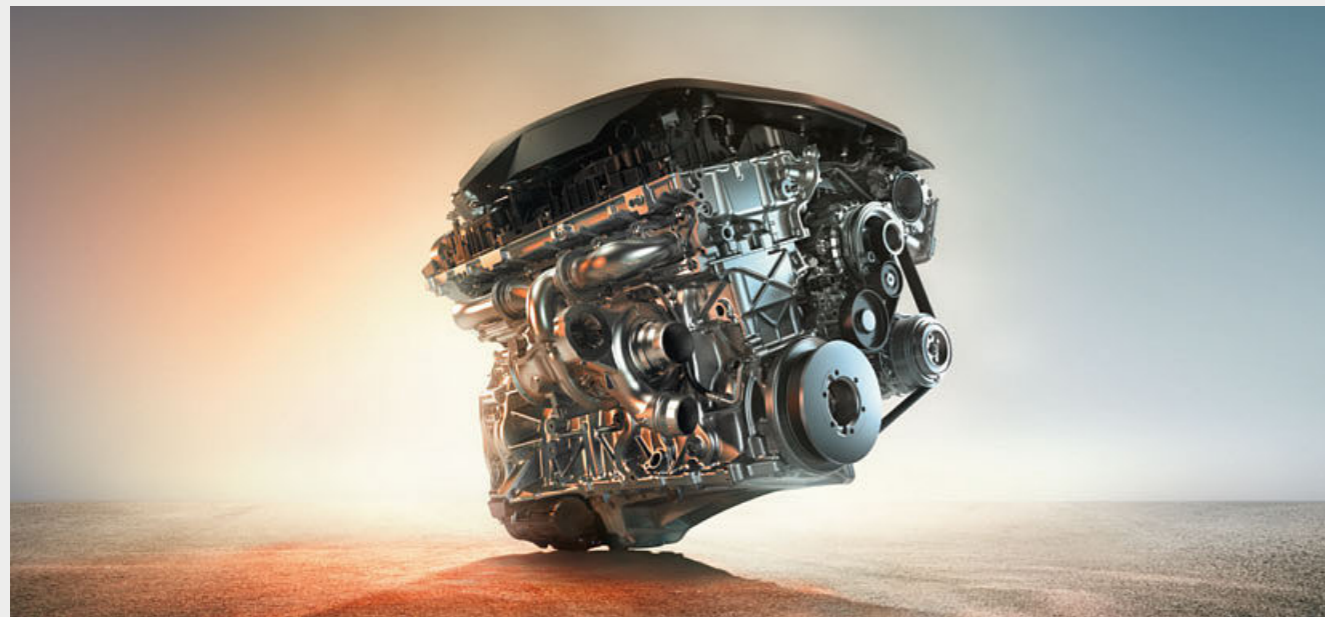

Associé aux inserts en aluminium Hexagon souligné de noir brillant, le volant M gainé cuir donne un look dynamique à l'habitacle.



Les coques de rétroviseurs extérieurs sont peintes en « Ferricgrau » métallisé.

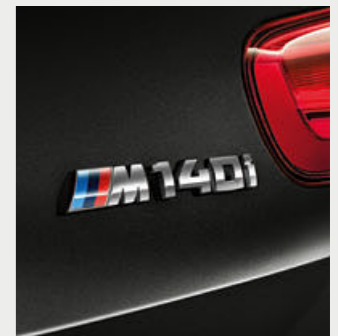

Un signe de puissance : l'inscription M140i à l'arrière.

PRINCIPAUX ÉQUIPEMENTS.

Obtenez de plus amples informations avec la nouvelle application BMW BROCHURES. Disponible dès à présent sur votre smartphone ou votre tablette.



Intégrant les clignotants, les feux de croisement, les feux de route et l'éclairage diurne, le pack FULL LED avant est synonyme de sécurité et d'un éclairage optimal de la chaussée. Les feux de route anti-éblouissement et le projecteur avec répartition variable de la lumière contribuent efficacement à une meilleure visibilité de nuit – pour une conduite plus détendue, presque comme en plein jour.



Le toit ouvrant en verre coulissant et entrebâillable électriquement sur simple pression d'un bouton baigne l'habitacle de lumière. Comprenant un pare-soleil, une protection anti-pincement et une ouverture/fermeture Confort via la clé radiocommandée ou une commande par impulsion, il permet en outre de réguler le débit d'air et de profiter ainsi d'une agréable température à bord. Le déflecteur intégré sortant automatiquement assure un excellent confort acoustique.



Les blocs optiques arrière en deux parties au design en L typique fonctionnent avec la technologie LED. Ils intègrent chacun un corps lumineux dans la partie du feu située sur la carrosserie et dans celle intégrée au volet de coffre. En cas de freinage appuyé, les conducteurs suivant la BMW sont très clairement alertés grâce aux feux de stop dynamiques et clignotants.



L'Accès Confort vous permet d'ouvrir les portes avant et le hayon de votre BMW sans avoir à utiliser la clé.



Rétroviseurs intérieur et extérieur gauche électrochromes avec rabattement électrique automatique des rétroviseurs extérieurs et fonction « guide-trottoir » de basculement automatique vers le bas du rétroviseur extérieur droit au passage de la marche arrière.



Le kit éclairage instaure une atmosphère raffinée dans l'habitacle. Il comprend de nombreuses sources de lumière à LED supplémentaires : des liseuses à l'avant et à l'arrière, des miroirs de courtoisie éclairés pour le conducteur et le passager avant, un éclairage du bas de l'habitacle à l'avant, un éclairage d'ambiance à l'avant et à l'arrière et des coques de poignées de porte éclairées, ainsi que des spots de descente de voiture dans les portes et un éclairage intégré aux poignées extérieures des portières.



Les freins Sport M à étriers fixes à quatre pistons à l'avant et étriers flottants à deux pistons à l'arrière, peints en bleu foncé avec logo M, disposent de disques surdimensionnés offrant une puissance de freinage particulièrement élevée.



Grâce à la rotule amovible, l'esthétique sportive de la poupe reste intacte lorsque le crochet d'attelage n'est pas utilisé. L'équipement, qui permet de monter un porte-vélos, comprend entre autres la commande des feux de la remorque ainsi qu'un système de stabilisation de l'attelage. Suivant la motorisation, la charge remorquable autorisée peut aller jusqu'à 1 500 kg.¹



La boîte de vitesses automatique à 8 rapports améliore nettement le confort de passage des rapports et le confort de conduite grâce à l'étagement court des rapports et à des sauts de régime minimisés. Agrément au plus haut niveau, dynamisme impressionnant et consommation réduite sont ainsi combinés.



La banquette arrière dispose d'un dossier rabattable dans les proportions 40/20/40, ce qui garantit une modularité élevée. L'arrière de la voiture peut ainsi accueillir simultanément deux passagers ainsi que des objets longs tels que des sacs à skis et à snowboards. L'accoudoir central dispose de deux porte-boissons.

¹ Le poids total effectif de l'attelage ne doit pas dépasser la charge remorquable maximale autorisée plus la charge au point d'attelage maximale autorisée.

PRINCIPAUX ÉQUIPEMENTS.

Obtenez de plus amples informations avec la nouvelle application BMW BROCHURES. Disponible dès à présent sur votre smartphone ou votre tablette.



La Navigation multimédia Professional avec port USB, écran LCD couleur 8,8 pouces (22,4 cm) et Autoradio BMW Professional avec lecteur DVD dispose d'un affichage des cartes en 3D et d'une capacité de stockage de 20 Go. La commande s'effectue intuitivement via le « Controller » iDrive ou l'écran tactile. Les mises à jour des cartes sont disponibles gratuitement pendant trois ans.¹



La Navigation multimédia Business avec « Controller » iDrive comprend un écran LCD couleur fixe 6,5 pouces (16,5 cm). La navigation se fait via un affichage par carte ou flèches et par des instructions vocales. Le système se pilote intuitivement par le biais du « Controller » iDrive avec touches d'accès direct et touches de raccourci ou par le biais de la commande vocale. Les mises à jour des cartes sont disponibles gratuitement pendant trois ans.¹



Avec les fonctions « Ma BMW à distance »⁵ de l'application BMW Connected, vous pouvez commander à distance différentes fonctions de la BMW, par exemple verrouiller ou déverrouiller les portes, ou vous faire afficher l'emplacement actuel de la voiture. Pour utiliser les fonctions « Ma BMW à distance », il vous suffit de les activer une seule fois sur le portail Internet client « My BMW ConnectedDrive » à l'adresse www.bmw-connecteddrive.fr.



Le régulateur de vitesse actif ACC+ avec fonction Stop&Go⁶ maintient une vitesse² préprogrammée par le conducteur ainsi qu'une distance de sécurité prédéfinie avec le véhicule précédant la BMW.

D'une pression sur un bouton, la jante du volant est chauffée en quelques secondes pour un confort sensiblement augmenté, en particulier en hiver.



La climatisation automatique 3 zones comprend le recyclage automatique de l'air AUC avec filtre à charbon actif ainsi qu'un capteur de buée et d'ensoleillement.

La surface d'assise et la partie centrale du dossier des sièges avant sont chauffées selon trois niveaux de réglage.

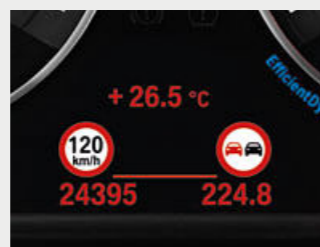

L'indicateur de limitation² de vitesse et d'interdiction de dépassement détecte les limitations de vitesse et les interdictions de dépasser et les affiche sur l'écran d'information du combiné d'instrumentation ou via l'Affichage Tête Haute HUD.



Les touches multifonctions sur le volant permettent de commander le téléphone, la commande vocale et les fonctions audio ainsi que le limiteur/régulateur de vitesse manuel.

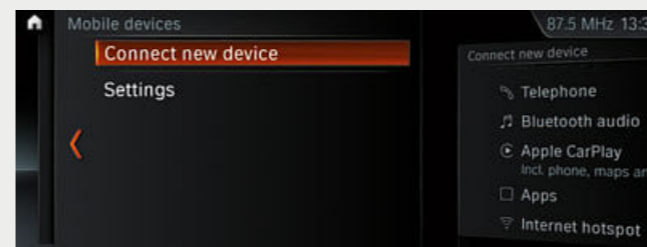

L'équipement comprend un hotspot Wi-Fi⁷ intégré avec norme 4G/LTE permettant une connexion Internet payante. La connexion se fait via la carte SIM intégrée à la voiture et le forfait payant est fixé par le fournisseur du réseau de téléphonie mobile partenaire.

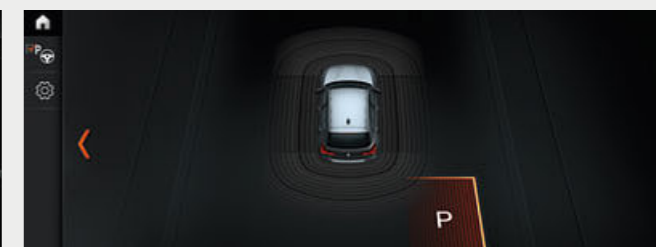

Le système de manœuvres automatiques « Park Assist » facilite les créneaux et les stationnements en bataille. Pour ce faire, il mesure l'écart, même étroit, entre deux voitures garées lorsque la BMW roule à vitesse réduite. S'il repère une place suffisamment grande, le système se charge alors de tourner le volant tandis que le conducteur agit sur les pédales d'accélérateur et de frein et passe les vitesses.



La connectivité avancée sans fil³ avec hotspot Wi-Fi et recharge par induction comprend une plaque de recharge sans fil avec ports USB supplémentaires. La connexion à l'antenne de permet une réception mobile optimale. Deux téléphones portables et un lecteur audio peuvent être connectés en même temps via Bluetooth. À cela s'ajoutent une fonction de bureautique Bluetooth et une préparation pour hotspot Wi-Fi.

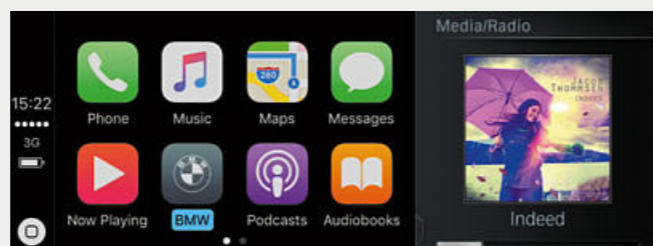

La préparation pour Apple CarPlay[®] permet^{2,4} l'utilisation confortable, sans fil, de certaines fonctions de l'iPhone[®] compatible à bord du véhicule. Les contenus et fonctions de smartphone comme la musique, les iMessages/SMS, le téléphone, SIRI, la navigation et certaines applications tierces peuvent ainsi s'afficher et être utilisés normalement via l'interface utilisateur de la voiture et pilotés via l'unité de commande vocale.



Le Pack Safety combine l'Avertisseur de franchissement de ligne et l'Avertisseur de risque de collision. L'Avertisseur de risque de collision avec Protection active des piétons et Système anti-collision⁸ à basse vitesse met en garde contre les risques de collision avec d'autres véhicules ou des personnes entre 10 et 60 km/h et déclenche un freinage automatique en cas d'urgence. L'Avertisseur de franchissement de ligne émet de légères vibrations dans le volant à partir de 70 km/h environ pour alerter le conducteur de tout franchissement involontaire de la ligne de délimitation de voie.

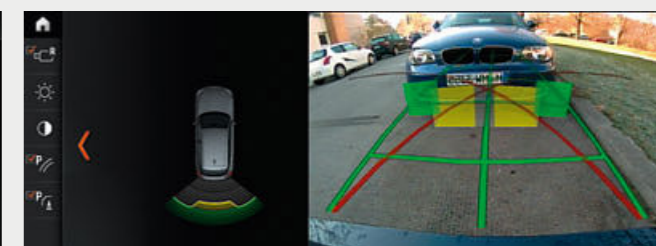

La caméra de recul garantit une meilleure orientation pour effectuer les marches arrière à moins de 15 km/h, pour se garer par exemple. Elle affiche l'image de la zone située à l'arrière de la voiture sur l'écran de contrôle. Des lignes interactives indiquant la distance et le diamètre de braquage aident le conducteur lors des manœuvres de stationnement, au même titre que l'affichage en couleur des obstacles.

¹ Dans le cadre de BMW ConnectedDrive et dans certains pays européens, la mise à jour automatique de la cartographie est effectuée quatre fois par an pendant trois ans.
² Disponible uniquement avec un système de navigation.

³ Recharge à induction au standard Qi possible pour les téléphones portables compatibles. Des coques rechargeables spécifiques sont disponibles parmi les Accessoires d'Origine BMW pour certains smartphones sans fonction de recharge sans fil conformément au standard Qi. Le hotspot Wi-Fi permet d'accéder à Internet à bord de la BMW via la 4G/LTE. L'utilisation est payante.

⁴ La compatibilité et l'étendue des fonctions d'Apple CarPlay[®] dépendent de l'année-modèle et de la version du logiciel installée sur l'iPhone[®]. Lors de l'utilisation de la préparation Apple CarPlay[®], certaines données du véhicule seront transmises. Le traitement ultérieur des données relève de la responsabilité du fabricant du smartphone.
⁵ Utilisation assujettie à l'équipement Services ConnectedDrive.

⁶ Indisponible pour 116i, M140i, M140i xDrive, 114d, 116d EfficientDynamics Edition et 118d xDrive.
⁷ Le hotspot Wi-Fi permet d'accéder à Internet à bord de la BMW via la 4G/LTE. L'utilisation est payante.
⁸ Le fonctionnement du système peut être limité dans l'obscurité et en cas de brouillard.

NUANCIER EXTÉRIEUR.

Obtenez de plus amples informations avec la nouvelle application BMW BROCHURES. Disponible dès à présent sur votre smartphone ou votre tablette.



668 Teinte unie « Schwarz »



300 Teinte unie « Alpinweiss »

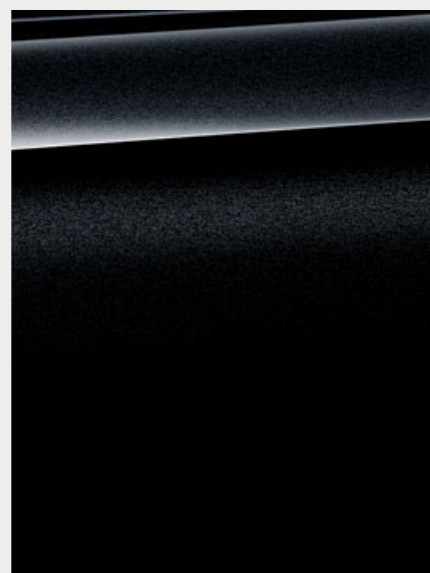

475 Teinte métallisée « Saphirschwarz »¹



A96 Teinte métallisée « Mineralweiss »



A83 Teinte métallisée « Glaciersilber »

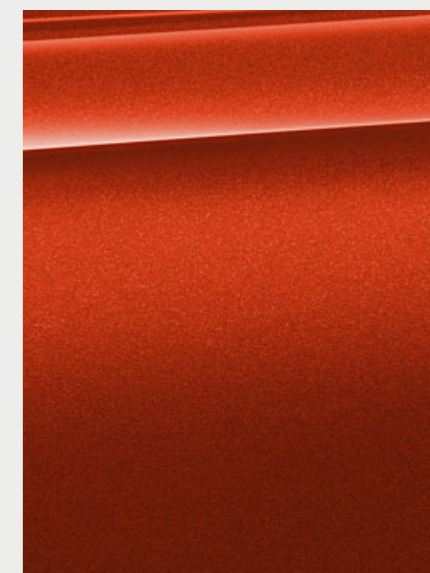

WC1X Teinte métallisée « Sunset Orange »¹

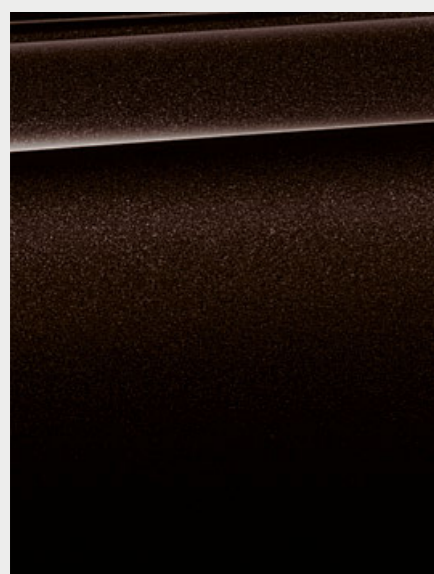

B53 Teinte métallisée « Sparkling Brown »

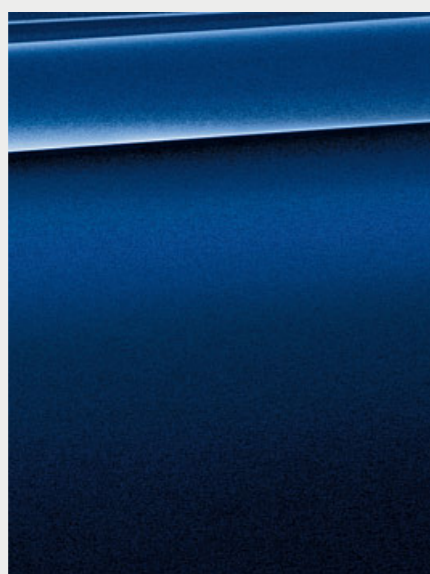

C10 Teinte métallisée « Mediterranblau »

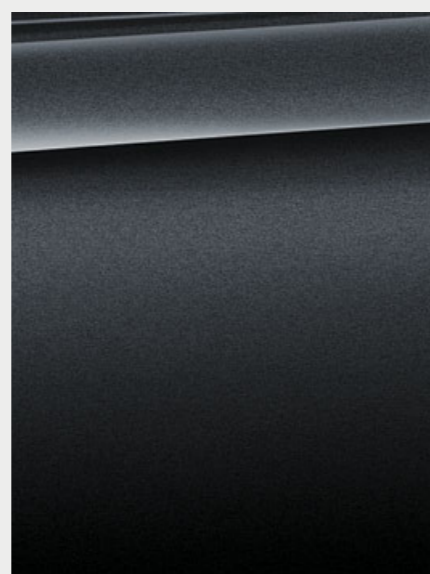

B39 Teinte métallisée « Mineralgrau »¹

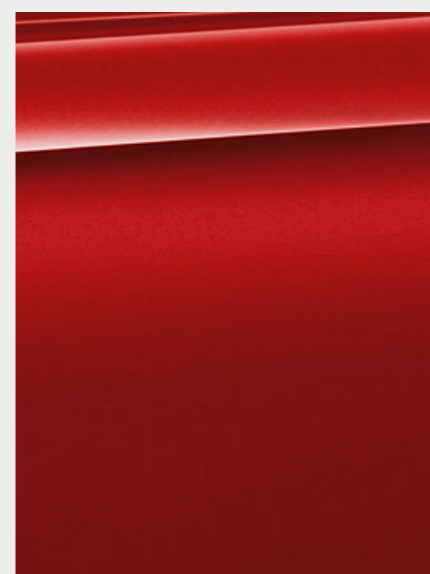

A75 Teinte métallisée « Melbourne Rot »¹

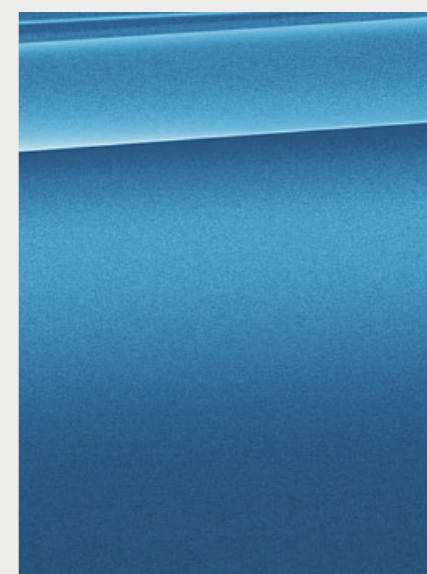

C1R Teinte métallisée « Seaside Blue »



B45 Teinte métallisée « Estoril Blau »¹

FINITION M SPORT

[Configurateur BMW] Grâce au configurateur, composez votre BMW à votre image. Vous pourrez accéder à toutes les teintes et équipements actuels. Plus d'informations sur www.bmw.fr/configurateur

[Nuancier] Le nuancier représenté ici vous donne un premier aperçu des teintes et des matériaux disponibles pour votre BMW. L'expérience ayant montré que certaines teintes d'Origine, tant pour la carrosserie et la sellerie que pour les inserts décoratifs sont difficiles

à reproduire. Adressez-vous à votre Concessionnaire BMW pour vous faire une idée plus précise des teintes proposées. Il se fera un plaisir de vous montrer des échantillons et de vous conseiller si vous avez des souhaits particuliers.

¹ Disponible en option pour la Finition M Sport.

Obtenez de plus amples informations avec la nouvelle application BMW BROCHURES. Disponible dès à présent sur votre smartphone ou votre tablette.

TISSU	Disponible avec	TISSU	Disponible avec	TISSU	Disponible avec	INSERTS DÉCORATIFS	Disponible avec	INSERTS DÉCORATIFS	Disponible avec	INSERTS DÉCORATIFS	Disponible avec		
	Finition Lounge	BDAT Tissu Move « Anthrazit » ¹		Finition Lounge UrbanChic Finition Sport Finition M Sport	LCCX Cuir Dakota « Oyster »		Finition Lounge	4CG « Silber » satiné mat		Finition M Sport	4WG Aluminium Hexagon, souligné de noir brillant		
	Finition Lounge UrbanChic Finition Sport	CCL1 Tissu Corner « Anthrazit » souligné de gris		Finition Sport	LCL3 Cuir Dakota « Schwarz » avec liserés rouges		Finition Lounge Finition Sport Finition M Sport	4LU Brillant « Schwarz », souligné de chrome perlé		Finition M Sport	4WF Aluminium Hexagon souligné de bleu mat		
	Finition Sport	CCL2 Tissu Corner « Anthrazit » avec liserés rouges ²		Finition M Sport	LCNL Cuir Dakota « Schwarz » avec surpiqûres contrastantes bleues		Finition Lounge UrbanChic Finition Sport Finition M Sport	4FT Aluminium finement brossé, souligné de noir brillant					
				Finition Lounge UrbanChic Finition Sport Finition M Sport	LCRY Cuir Dakota « Cognac » avec liserés bruns		Finition Lounge UrbanChic Finition Sport Finition M Sport	4LR Bois précieux Fineline Stream souligné de chrome perlé	TEINTES D'HABITACLE	Disponible avec		Finition Lounge UrbanChic Finition Sport Finition M Sport	« Schwarz »
TISSU/CUIR	Disponible avec												
	Finition Lounge UrbanChic	CPH6 Tissu/cuir Path « Silber »/ « Schwarz » ¹		Finition Lounge UrbanChic Finition Sport Finition M Sport	LCSW Cuir Dakota « Schwarz »		Finition Lounge Urban Line Finition Sport Finition M Sport	4LS Aluminium finement brossé souligné de chrome perlé					
	UrbanChic	CPLJ Tissu/cuir « Silber »/ « Perlgrau » ¹					UrbanChic	4KX verre acrylique noir souligné de chrome perlé	CIEL DE PAVILLON BMW INDIVIDUAL	Disponible avec		Finition Lounge UrbanChic Finition Sport Finition M Sport	775 Ciel de pavillon « Anthrazit »
	Finition M Sport	HAAT Tissu/Alcantara Hexagon « Anthrazit »					UrbanChic	4KY Verre acrylique blanc avec effet de profondeur tridimensionnel souligné de chrome perlé					
							Finition Sport	4LV Brillant « Schwarz », souligné de rouge mat					

¹ Disponible uniquement avec sièges de série.
² Disponible uniquement avec sièges Advanced pour conducteur et passager avant.

Veillez noter que la teinte d'habitacle est fonction de la teinte de sellerie choisie.

JANTES ET PNEUMATIQUES.

Obtenez de plus amples informations avec la nouvelle application BMW BROCHURES. Disponible dès à présent sur votre smartphone ou votre tablette.



Jantes en alliage léger 17" (43 cm) style 655 à rayons doubles. Dimensions : 7,5J x 17, pneumatiques 225/45 R17.



Jantes en alliage léger 16" (41 cm) style 406 Turbine BMW EfficientDynamics, en « Orbitgrau », polies, à l'aérodynamisme optimisé. Dimensions : 7J x 16, pneumatiques 205/55 R16.



Jantes en alliage léger 17" (43 cm) style 380 à rayons en Y. Dimensions : 7J x 17, pneumatiques 205/50 R17.



Jantes en alliage léger 18" (46 cm) style 385 à rayons doubles, avec monte pneumatique mixte. Dimensions : 7,5J x 18 à l'avant, pneumatiques 225/40 R 18 ; 8J x 18 à l'arrière, pneumatiques 245/35 R 18.



Jantes en alliage léger 16" (41 cm) style 654 à rayons en étoile. Dimensions : 7 J x 16, pneumatiques 205/55 R 16.



Jantes en alliage léger 17" (43 cm) style 655 à rayons doubles. Dimensions : 7,5J x 17, pneumatiques 225/45 R17.¹



Jantes en alliage léger 18" (46 cm) style 719 M à rayons doubles, bicolores « Jetblack », avec monte pneumatique mixte RSC permettant le roulage à plat. Dimensions : 7,5J x 18 à l'avant, pneumatiques 225/40 R 18 ; 8J x 18 à l'arrière, pneumatiques 245/35 R 18.¹



Jantes en alliage léger 18" (46 cm) style 436 M à rayons doubles avec monte pneumatique mixte. Dimensions : 7,5J x 18 à l'avant, pneumatiques 225/40 R18 ; 8J x 18 à l'arrière, pneumatiques 245/35 R18.²



Jantes en alliage léger 18" (46 cm) style 436 M à rayons doubles, « Orbitgrau » métallisé. Dimensions : 7,5J x 18 à l'avant, pneumatiques 225/40 R 18 ; 8J x 18 à l'arrière, pneumatiques 245/35 R 18.³

ACCESSOIRES D'ORIGINE BMW.



Pour le transport de cinq paires de skis maximum sur tous les systèmes de portage sur le toit BMW. Avec ouverture des deux côtés et serrure centralisée trois points.

Jantes en alliage léger 19" (48 cm) « Orbitgrau », polies. Jeu de roues complètes RDC avec monte pneumatique mixte RSC permettant le roulage à plat. Dimensions : 7,5J x 19 à l'avant, 8J x 19 à l'arrière.



Porte-vélos arrière léger et stable pour deux vélos/vélos électriques (extensible à trois vélos). D'une charge utile maximale de 60 kg, il prend très peu de place une fois replié.



L'Affichage Tête Haute HUD projette les données relatives à la voiture ainsi que les informations de navigation dans le champ de vision du conducteur – en combinaison avec une interface de smartphone.

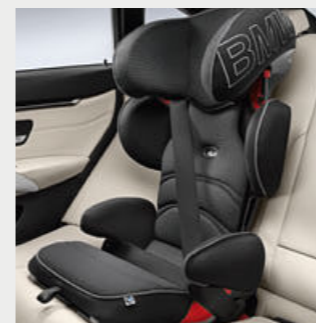

Siège « grandissant avec l'enfant », entre 3 et 12 ans env. (15–36 kg env.). Avec coussins d'air brevetés pour une protection particulièrement efficace en cas de choc et pinces ISOFIX.



Un support sûr pour Apple iPad® 2, 3 ou 4. Une fois enclenché dans le support de base, le support peut pivoter sur 360° pour adopter l'inclinaison voulue.



En matière robuste, ce tapis antidérapant et hydrophobe protège le compartiment à bagages de la saleté et de l'humidité. En noir/gris clair assorti à l'habitacle



Tapis de sol de forme ajustée protégeant le bas d'habitacle avant de l'humidité et de la saleté. Réalisés en noir/gris clair, ils se marient parfaitement à l'intérieur.

¹ Disponible uniquement avec Finition M Sport.

² Disponible uniquement pour M140i et M140i xDrive.

³ Disponible uniquement pour le Pack M Performance Shadow.

BMW SÉRIE 1 TROIS ET CINQ PORTES		116i	118i	120i	125i	M140i M140i xDrive	114d	116d Efficient Dynamics Edition	118d 118d xDrive	120d 120d xDrive	125d
----------------------------------	--	------	------	------	------	-----------------------	------	---------------------------------------	---------------------	---------------------	------

Poids/capacités											
Poids à vide selon norme UE ¹ BMW Série 1 trois portes	kg	1375	1375 [1390]	1440 [1450]	[1475]	1520 [1545]	1395	1395 [1425]	1425 [1450]	1445 [1460]	[1500]
Poids à vide selon norme UE ¹ BMW Série 1 cinq portes	kg	1380	1380 [1395]	1445 [1455]	[1475]	1525 [1550]	1395	1395 [1425]	1425 [1450]	1450 [1465]	[1505]
Poids à vide selon norme UE ¹ BMW Série 1 trois portes/ Série 1 cinq portes (xDrive)	kg	-	-	-	-	[1615/1615]	-	-	1495/1505	[1525/1530]	-
Poids total admissible BMW Série 1 trois portes	kg	1865	1865 [1880]	1930 [1940]	[1965]	2010 [2035]	1885	1885 [1915]	1915 [1940]	1935 [1950]	[1990]
Poids total admissible BMW Série 1 cinq portes	kg	1870	1870 [1885]	1935 [1945]	[1965]	2015 [2040]	1885	1885 [1915]	1915 [1940]	1940 [1955]	[1995]
Poids total admissible BMW Série 1 trois portes/cinq portes (xDrive)	kg	-	-	-	-	[2090/2090]	-	-	1970/1980	[2000/2005]	-
Charge utile	kg	565	565 [565]	565 [565]	[565]	565 [565]	565	565 [565]	565 [565]	565 [565]	[565]
Charge utile (xDrive)	kg	-	-	-	-	[550]	-	-	550	[550]	-
Charge autorisée non freinée Charge remorquable ²	kg	650	650 [650]	670 [670]	[680]	-	-	690 [690]	690 [690]	710 [710]	[710] ⁹
Charge remorquable ² autorisée non freinée (xDrive)	kg	-	-	-	-	-	-	-	710	[750]	-
Charge remorquable autorisée freinée sur pente ² maxi de 12 %/ pente ² maxi de 8%	kg	1200/1200	1300/1300 [1300/1300]	1500/1500 [1500/1500]	[1500/1500]	-	-	1500/1500 [1500/1500]	1500/1500 [1500/1500]	1500/1500 [1500/1500]	[1500/1500]
Charge remorquable autorisée freinée sur pente ² maxi de 12 %/ pente ² maxi de 8% (xDrive)	kg	-	-	-	-	-	-	-	1500/1500	[1500/1500]	-
Capacité du compartiment à bagages	l	360-1200	360-1200	360-1200	360-1200	360-1200	360-1200	360-1200	360-1200	360-1200	360-1200

Moteur ^{3,4}											
Cylindres/soupapes		3/4	3/4	4/4	4/4	6/4	3/4	3/4	4/4	4/4	4/4
Cylindrée	cm ³	1499	1499	1998	1998	2998	1496	1496	1995	1995	1995
Puissance nominale/régime nominal	kW/1/ min	80(109)/ 4250	100(136)/ 4400	135(184)/ 5000	165(224)/ 5200-6500	250(340)/ 5500	70(95)/ 4000	85(116)/ 4000	110(150)/ 4000	140(190)/ 4000	165(224)/ 4400
Couple maximal/ régime	Nm/tr/ min	180/ 1250-4250	220/ 1250-4300	290 [270]/ 1350-4250 ⁶	310/ 1400-5000	500/ 1520-4500	235/ 1750-2250	270/ 1750-2250	320/ 1500-3000	400/ 1750-2500	450/ 1500-3000

Transmission											
Mode de propulsion		Propulsion	Propulsion	Propulsion	Propulsion	Propulsion/ transmission intégrale	Propulsion	Propulsion	Propulsion/ transmission intégrale	Propulsion/ transmission intégrale	Propulsion
Boîte de vitesses de série		Manuelle 6 rapports	Manuelle 6 rapports	Manuelle 6 rapports	Automatique 8 rapports	Manuelle 6 rapports	Manuelle 6 rapports	Manuelle 6 rapports	Manuelle 6 rapports	Manuelle 6 rapports	Automatique 8 rapports
Boîte de vitesses de série (xDrive)		-	-	-	-	Automatique 8 rapports sport	-	-	Manuelle 6 rapports	Automatique 8 rapports	-

Performances											
Vitesse maximale (sur circuit)	km/h	195	210 [210]	230 [225]	[243]	250 ⁵ [250] ⁵	185	200 [200]	212 [212]	228 [228]	[240]
Vitesse maximale (xDrive, sur circuit)	km/h	-	-	-	-	[250] ⁵	-	-	210	[222]	-
Accélération 0-100 km/h	s	10,9	8,5 [8,7]	7,1 [7,1]	[6,1]	4,8 [4,6]	12,2	10,3 [10,3]	8,3 [8,1]	7,1 [7,0]	[6,3]
Accélération (xDrive) de 0-100 km/h	s	-	-	-	-	[4,4]	-	-	8,4	[6,8]	-

Consommation ^{3,4}											
Cycle urbain	l/100 km	6,8-6,3	6,7-6,2 [6,4-5,9]	8,1-7,6 [7,4-7,0]	[7,4-7,2]	10,6 [9,4]	4,4-3,9	4,8-4,3 [4,6-4,1]	5,2-4,8 [4,9-4,5]	5,5-5,0 [5,1-4,6]	[5,4-5,1]
Cycle urbain (xDrive)	l/100 km	-	-	-	-	[9,8]	-	-	5,6-5,1	[5,5-5,1]	-
Cycle extra-urbain	l/100 km	4,6-4,2	4,7-4,3 [4,6-4,2]	5,0-4,7 [5,0-4,7]	[5,0-4,9]	6,2 [5,8]	3,8-3,4	3,7-3,3 [3,8-3,4]	3,8-3,5 [3,8-3,4]	3,9-3,6 [3,9-3,5]	[4,1-3,9]
Cycle extra-urbain (xDrive)	l/100 km	-	-	-	-	6,0	-	-	4,1-3,8	[4,3-3,9]	-
Cycle mixte	l/100 km	5,4-5,0	5,4-5,0 [5,2-4,8]	6,1-5,7 [5,9-5,5]	[5,9-5,7]	7,8 [7,1]	4,0-3,6	4,1-3,7 [4,1-3,6]	4,3-4,0 [4,2-3,8]	4,5-4,1 [4,3-3,9]	[4,6-4,3]
Cycle mixte (xDrive)	l/100 km	-	-	-	-	[7,4]	-	-	4,7-4,3	[4,7-4,3]	-
Émissions de CO ₂ en cycle mixte	g/km	126-116	126-116 [122-112]	140-131 [135-126]	[134-130]	179 [163]	106-95	107-97 [107-96]	114-104 [110-99]	118-108 [114-103]	[121-114]
Émissions de CO ₂ en cycle mixte (xDrive)	g/km	-	-	-	-	[169]	-	-	123-113	[124-113]	-
Capacité du réservoir, env.	l	52	52	52	52	52	52	52	52	52	52

Jantes/pneumatiques											
Dimensions des pneumatiques		195/55 R 16 H	195/55 R 16 W	195/55 R 16 W	205/50 R 17 Y	225/40/245/ 35 R 18 Y	195/55 R 16 H	195/55 R 16 H	195/55 R 16 W ⁷	205/55 R 16 V	205/50 R 17 Y
Dimensions jantes		6,5 J x 16	6,5 J x 16	6,5 J x 16	7 J x 17	7,5/8 J x 18	6,5 J x 16	6,5 J x 16	6,5 J x 16 ⁷	7 J x 16	7 J x 17
Matériau		Acier	Acier	Acier	Alliage léger	Alliage léger	Acier	Acier	Acier	Acier	Alliage léger

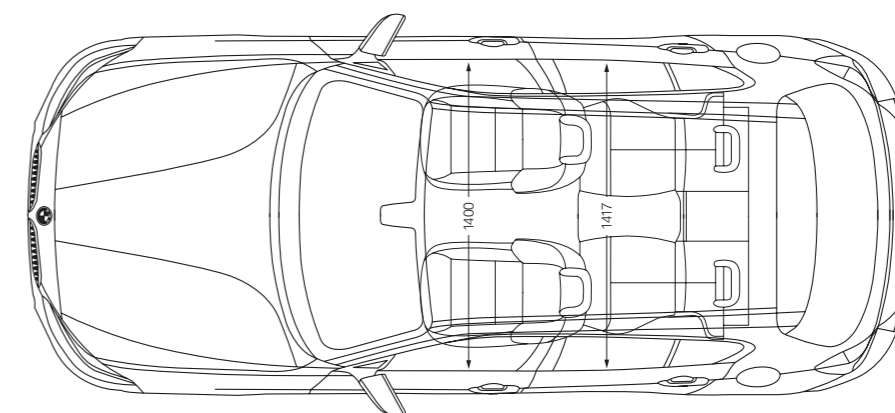
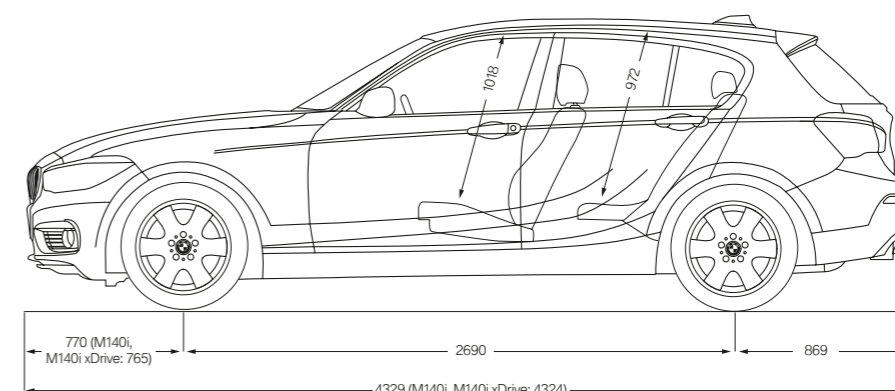
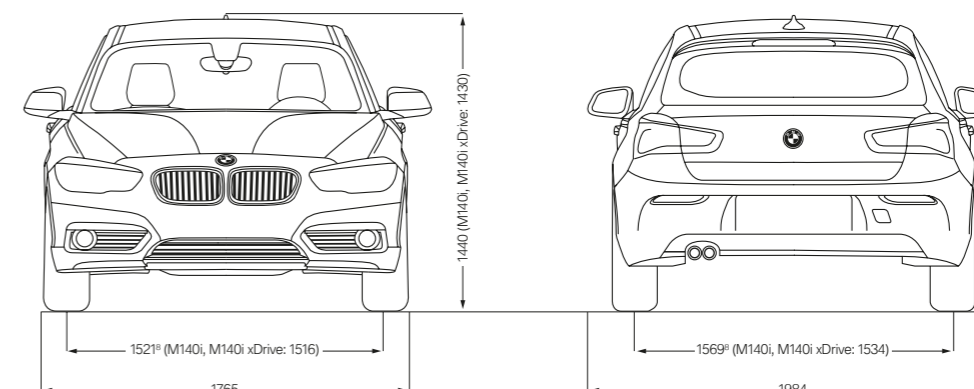

Les valeurs de performances, de consommation et d'émissions de CO₂ s'appliquent aux modèles équipés de la boîte de vitesses de série. Les valeurs entre [] se rapportent aux véhicules équipés d'une boîte de vitesses automatique.

¹ La valeur indiquée tient compte d'un réservoir rempli à 90 %, de 68 kg pour le conducteur et de 7 kg pour les bagages. Le poids à vide indiqué est celui de la version de base comportant l'équipement de série. Ce poids augmente avec les équipements en option.

² Le poids total effectif de l'attelage ne doit pas dépasser la charge remorquable maximale autorisée plus la charge au point d'attelage maximale autorisée.

³ BMW recommande l'utilisation de supercarburant sans plomb à 95 d'indice RON au minimum. Des carburants sans plomb à 91 d'indice RON ou supérieur avec une teneur en éthanol maximale de 10 % (E10) peuvent également être utilisés. Les performances et les consommations mentionnées ci-dessus se rapportent à un fonctionnement avec carburant à 98 d'indice RON.

⁴ Tous les moteurs satisfont de série à la norme antipollution UE6. Les consommations sont calculées sur la base du cycle ECE. Ce cycle mixte se compose pour un tiers de trajet en ville et pour deux tiers de trajet sur route (selon les distances mesurées). Les émissions de CO₂ sont également mesurées. Ces valeurs peuvent augmenter avec certains équipements en option. Les valeurs de consommation de carburant et d'émissions de CO₂ varient en fonction de la taille des pneumatiques choisis (les valeurs plus élevées concernent des modèles équipés de roues optionnelles). Vous trouverez de plus amples informations sur la consommation de carburant et les émissions de CO₂ dans la brochure Tarifs.

⁵ Autolimitée électroniquement.

⁶ Couple maximal avec boîte automatique : 270 Nm à 1 350-4 600 tr/min.

⁷ Voie divergente pour 118d xDrive. Dimensions pneumatiques 205/55 R 16 V, Dimensions jantes 7 J x 16.

⁸ Voie avant divergente pour 125i, 120d et 125d : 1 521 mm ; pour 118d xDrive, 120d xDrive : 1 522 mm. Voie avant divergente pour 125i, 120d, 125d, 118d xDrive et 120d xDrive : 1 556 mm.

⁹ Poids remorquable autorisé non freiné divergent pour 125d trois portes : 740 kg.

BMW SÉRIE 1 CINQ PORTES M140i xDRIVE

PACK M PERFORMANCE SHADOW :

moteur 6 cylindres essence BMW TwinPower Turbo, 340 ch (250 kW), jantes en alliage léger 18" (46 cm) style 719 M à rayons doubles « Jetblack », teinte de carrosserie métallisée « Estorilblau », sellerie en tissu/Alcantara Hexagon « Anthrazit », inserts décoratifs en aluminium Hexagon souligné de noir brillant.

BMW SÉRIE 1 TROIS PORTES FINITION SPORT AVEC

PACK SPORT SHADOW:

moteur 4 cylindres essence BMW TwinPower Turbo, 224 ch (165 kW), jantes en alliage léger 17" (43 cm) style 725 à rayons doubles, teinte de carrosserie métallisée « Melbournerot », sellerie en cuir Dakota « Schwarz » avec liserés rouges, inserts décoratifs brillants « Schwarz » souligné de rouge mat.

Ce document présente le descriptif des versions, équipements et possibilités de configuration des voitures (dotation d'équipements de série ou options) tels qu'ils sont commercialisés par BMW Group France en France. Les équipements et possibilités de configuration concernant les équipements de série et les options des différents modèles peuvent varier après le bouclage rédactionnel du présent document le 09/06/2017 ainsi que dans d'autres pays de l'Union Européenne. Votre Concessionnaire BMW se tient à votre disposition pour vous fournir plus détails. Sous réserve d'erreurs et de modifications tant au niveau de la conception que de l'équipement. Illustrations et descriptifs non contractuels. Apple®, iPhone®, iPad® et iPod® sont des marques déposées d'Apple Inc.).

© BMW AG, Munich/Allemagne. Reproduction, même partielle, interdite sans autorisation écrite de BMW AG, Munich.

4 11 001 043 30 Juillet 2017 BM. Imprimé en Allemagne 2017.

